

## Aktiv-/Adaptivrollstuhl mit mechanischer Sitzkantelung, geeignet für Kinder und Jugendliche

### Im Grundpreis enthalten:

- Rahmenform Retro oder Stier
- Unterschiedlich starke V-förmige Abduktionen
- Rückenhöhe + 5 cm mitwachsend (optional: Sitzbreite +2 cm, Sitztiefe + 3 cm)
- mechanische Sitzkantelung von -5° bis +35° im physiologischen Drehpunkt
- Rücken im Winkel von 78°-126° verstellbar und nach vorne

umlegbar

- Außerdem noch inklusive: Kippschutz beidseitig; Aktivseitenteile mit integrierter Seilzugbremse; feste Sitzplatte - im physiologischen Drehpunkt mitkantelnd; Stabilisierungsstange; Standard- oder Leichtgewichtsräder; Lenkräder mit Alugabel; Standard-Greifringe



Angebot  
 Bestellung

Maximale Zuladung: 50 kg  
Tarifziffer: 40.136.005/ 50.136.003

**Grundpreis 3.520.-**

Preise exkl. der gesetzl. MwSt., gültig ab 01.04.2025 und bis auf Widerruf

<b>Lieferadresse / Firmenstempel:</b>	<b>Rechnungsadresse:</b> <input type="checkbox"/> wie Lieferadresse
Name:	Name:
Adresse:	Adresse:



**Bestellangaben:**



Kommission/ internes Zeichen:	Datum:
Sachbearbeiter:	Unterschrift:

Rahmen-Varianten			
Stier-Form N° 597304		Retro-Form N° 597301	
<input type="checkbox"/> <b>starke Abduktion</b> USL 15-34 cm Lenkräder auf einer Linie mit den Antriebsrädern	<input type="checkbox"/> <b>leichte Abduktion</b> USL 15-31 cm Lenkräder weiter nach innen gesetzt	<input type="checkbox"/> <b>starke Abduktion</b> USL 15-34 cm Lenkräder auf einer Linie mit den Antriebsrädern	<input type="checkbox"/> <b>leichte Abduktion</b> USL 15-31 cm Lenkräder weiter nach innen gesetzt
N° 597305 0.-	N° 597306 0.-	N° 597305 0.-	N° 597306 0.-

Rahmen- und Benutzermaße			
<b>Sitzbreite (10..)</b>	<b>Sitztiefe (11..)</b>	<b>Rückenhöhe (12..)</b>	
<input type="checkbox"/> 20 <input type="checkbox"/> 22 <input type="checkbox"/> 24 <input type="checkbox"/> 26 <input type="checkbox"/> 28 <input type="checkbox"/> 30 <input type="checkbox"/> 32 <input type="checkbox"/> 34	<input type="checkbox"/> 18 <input type="checkbox"/> 20 <input type="checkbox"/> 22 <input type="checkbox"/> 24 <input type="checkbox"/> 26 <input type="checkbox"/> 28 <input type="checkbox"/> 30 <input type="checkbox"/> 32 <input type="checkbox"/> 34 <input type="checkbox"/> 36	<input type="checkbox"/> 25 <input type="checkbox"/> 30 <input type="checkbox"/> 35 <input type="checkbox"/> 40 <input type="checkbox"/> 45 <b>MP 265.-</b> (N° 12451)	
wir messen: <b>Innenmaß zwischen den Seitenteilen</b>	wir messen: <b>Vorderkante Sitz bis Vorderkante Rückenrohre</b>	Jeweils +5 cm mitwachsend. wir messen: <b>Oberkante Sitzplatte bis Oberkante Rückenrohre</b>	

Rahmenfarben und Eloxal-Design-Paket			
<b>Lackvarianten</b>	<b>Leicht metallisiert</b>	<b>Nicht metallisiert</b>	<b>Spezialfarben (ohne Mehrpreis, Ausnahme: Nightblue)</b>
<input type="checkbox"/> glänzend <b>inkl.</b>	<input type="checkbox"/> Cremeweiß (17) <input type="checkbox"/> Verkehrsblau (08) <input type="checkbox"/> Zinkgelb (02) <input type="checkbox"/> Dunkelblau (16) <input type="checkbox"/> Chromgelb (06) <input type="checkbox"/> Dunkelgrün (15) <input type="checkbox"/> Reinorange (21) <input type="checkbox"/> Koboldgrün (33) <input type="checkbox"/> Karminrot (04) <input type="checkbox"/> Braungrau (35) <input type="checkbox"/> Pink (19) <input type="checkbox"/> Königsblau (32)	<input type="checkbox"/> Schwarz (31)	<b>Starker Metallic-Effekt:</b> <input type="checkbox"/> Silbermetallic (36) <b>Dormant Farben:</b> <input type="checkbox"/> Firered (45) <input type="checkbox"/> Violett (50) <b>Oberfläche rau strukturiert:</b> <input type="checkbox"/> Schwarz rau (27) <b>Dormant Farbe mit Mehrpreis:</b> <input type="checkbox"/> Nightblue (47) <b>MP 138.-</b>
<input type="checkbox"/> matt <b>Nicht bei Spezialfarben möglich</b>	<input type="checkbox"/> Pastellblau (20)		
N° 1561 <b>138.-</b>			
<b>Design-Paket Farbeloxierung</b> (Farbbeispiele für Eloxalfarben finden Sie auf unserer Webseite im Bereich Ausstattungen und Zubehör)			
<input type="checkbox"/> Eloxal Blau (01) <input type="checkbox"/> Eloxal Rot (02) <input type="checkbox"/> Eloxal Grün (03) <input type="checkbox"/> Eloxal Goldorange (04) <input type="checkbox"/> Eloxal Violett (05)	<b>Folgende Teile werden eloxiert:</b> Lenkradgabeln, Stützplatte für Seitenteil, Greifringe <b>Das Design-Paket ist ausschließlich in der aufgeführten Konfiguration möglich</b>	<b>Einschränkungen:</b> Greifringe sind im Design-Paket Farbeloxierung nur enthalten bei Auswahl Aluminium Greifringe. (nicht möglich bei Edelstahl, Surge-, Maxgrepp-, PVC-, Doppel- oder Noppengreifringen sowie bei Rädern mit Profilgreifringen).	
N° 1570.. <b>SR 327.-</b>			

Sitzsystem		Rückensystem		
<b>Sitzplatte aus Alu</b>		<b>Rückenwinkel</b>	<b>Muldenrücken Modell 1</b>	<b>Muldenrücken Modell 3</b>
<input checked="" type="checkbox"/> verschraubt, im physiologischen Drehpunkt von -5° bis +35° in 5°-Schritten kanelbar N° 192800 <b>0.-</b>		<input checked="" type="checkbox"/> Rückenwinkel in Rasterschritten verstellbar auf: 78°, 90°, 102°, 114° oder 126°, nach vorne umklappbar, inkl. Stabilisierungsstange N° 612105 <b>0.-</b>	RH+2 cm; Muldentiefe: <input type="checkbox"/> 30 mm (...030) <input type="checkbox"/> 50 mm (...050) <b>Achtung: Muldentiefe 50mm erst ab SB28</b>  N° 693.. <b>555.-</b>	RH+5 cm; Muldentiefe: <input type="checkbox"/> 30 mm (...330) <input type="checkbox"/> 50 mm (...350) <b>Achtung: Muldentiefe 50mm erst ab SB28</b>  N° 693... <b>555.-</b>
<b>Kantelungsblocker</b>				
<b>Montageset zur Beschränkung der Kantelung:</b> nach vorne auf max.: <input type="checkbox"/> 0° Kantelung und/oder nach hinten auf max.: <input type="checkbox"/> +30°, <input type="checkbox"/> +25°, <input type="checkbox"/> +20°, <input type="checkbox"/> +15° Kantelung N° 192810 <b>91.-</b>				

Rückenverlängerung		Rückenbespannung		Halterungsset		Anbindung	
<b>für Muldenrücken</b>		<b>anpassbar</b>		<b>für Festen Rücken</b>		<b>für Rückenschale</b>	
<input type="checkbox"/> Rückenverlängerung um bis zu 17,5 cm mit abnehmbarem Kopfpolster; Gewichtsersparnis im Vgl. zu einer Kopfstütze ca. 1000 g Ab SB 22 cm Nur mit Muldenrücken Nicht möglich mit Kopfstütze (N° 6860..) <b>NICHT ALS KOPFSTÜTZE IM BTW GEEIGNET</b> N° 686077 <b>416.-</b>		<input type="checkbox"/> inkl. Rückenkissen, Kissen-Stärke 2 cm <b>Farbwahl Bezugsstoff siehe unten</b> Möglich ab SB24  N° 6701.. <b>348.-</b>		<input type="checkbox"/> Halterungsset, geeignet zur Montage eines durch den Fachhandel selbst angefertigten Festen Rückens <b>Muldentiefe 50mm erst ab SB 30</b>  N° 692598 <b>230.-</b>		Rückenschalenanbindung, schwarz, an Stabilisierungsstange klemmbar <input type="checkbox"/> 1 Stück <b>bis maximal SB28</b> <input type="checkbox"/> 2 Stück <b>erforderlich ab SB30</b>  N° 696401 <b>62.- / St</b>	
<input type="checkbox"/> Rückenverlängerung um bis zu 17,5 cm mit abnehmbarem Kopfpolster; Gewichtsersparnis im Vgl. zu einer Kopfstütze ca. 1000 g Ab SB 22 cm Nur mit Muldenrücken Nicht möglich mit Kopfstütze (N° 6860..) <b>NICHT ALS KOPFSTÜTZE IM BTW GEEIGNET</b> N° 686077 <b>416.-</b>		<input type="checkbox"/> Rückenverlängerung um bis zu 17,5 cm mit abnehmbarem Kopfpolster; Gewichtsersparnis im Vgl. zu einer Kopfstütze ca. 1000 g Ab SB 22 cm Nur mit Muldenrücken Nicht möglich mit Kopfstütze (N° 6860..) <b>NICHT ALS KOPFSTÜTZE IM BTW GEEIGNET</b> N° 686077 <b>416.-</b>		<input type="checkbox"/> Rückenverlängerung um bis zu 17,5 cm mit abnehmbarem Kopfpolster; Gewichtsersparnis im Vgl. zu einer Kopfstütze ca. 1000 g Ab SB 22 cm Nur mit Muldenrücken Nicht möglich mit Kopfstütze (N° 6860..) <b>NICHT ALS KOPFSTÜTZE IM BTW GEEIGNET</b> N° 686077 <b>416.-</b>		<input type="checkbox"/> Rückenverlängerung um bis zu 17,5 cm mit abnehmbarem Kopfpolster; Gewichtsersparnis im Vgl. zu einer Kopfstütze ca. 1000 g Ab SB 22 cm Nur mit Muldenrücken Nicht möglich mit Kopfstütze (N° 6860..) <b>NICHT ALS KOPFSTÜTZE IM BTW GEEIGNET</b> N° 686077 <b>416.-</b>	

Sitzkissen (Alle Bezüge mit Reißverschluss und wechselbar)				
<input type="checkbox"/> <b>Kein Sitzkissen</b> (bitte ankreuzen, falls kein Kissen gewünscht ist)	<b>Standard-Sitzkissen</b> Verbundschaum für festen Sitzkomfort <input type="checkbox"/> 3 cm (...03) <input type="checkbox"/> 5 cm (...05) N° 80.. <b>146.-</b>	<b>Sitzformteil</b> <input type="checkbox"/> Anatomisch geformt, mit leichter Abduktion, Bezug wechselbar (Stärke des Polsters vorne beträgt, je nach Kissengröße, 5-6 cm) (Sonderbau) N° 891002 <b>SR 699.-</b>	<b>Kissenbezug</b> in gewählter <b>Bezugsfarbe (Farbwahl und Farbcode siehe unten -&gt; Farbwahl Bezugsstoff Trevira)</b> N° 80..	<b>Inkontinenzschutz</b> <input type="checkbox"/> Für <b>Standardkissen</b> wie links konfiguriert N° 86.. <b>146.-</b>
<input type="checkbox"/> Zusätzlicher Bezug für <b>Kissen</b> wie rechts konfiguriert	Relax-Kissen für mittelweichen Sitzkomfort <input type="checkbox"/> 3 cm (...03) <input type="checkbox"/> 5 cm (...05) N° 81.. <b>188.-</b>	<input type="checkbox"/> Zusätzlicher Bezug für <b>Sitzformteil</b> wie konfiguriert N° 891003 <b>SR 261.-</b>	<input type="checkbox"/> Sitzkissen wie konfiguriert, <b>ohne Bezug</b> N° 998001 <b>abzügl. 40.-</b>	<input type="checkbox"/> Für <b>Sitzformteil</b> wie links konfiguriert N° 891004 <b>SR 273.-</b>

Rückenkissen (Alle Bezüge mit Reißverschluss und wechselbar)		
<input type="checkbox"/> <b>Kein Rückenkissen</b> (bitte ankreuzen, falls kein Kissen gewünscht ist)	<b>Standard-Rückenkissen</b> <input type="checkbox"/> Standardkissen für Muldenrücken, 3 cm dick, mit Reißverschluss, in gewählter Bezugsfarbe (siehe unten) ->Farbwahl Bezugsfarbe Trevira. N° 8517 <b>230.-</b>	<b>Rückenformteil</b> Anatomisch geformt, inkl. Bezug, wechselbar. Muldentiefe: <input type="checkbox"/> 3 cm (...04) <input type="checkbox"/> 5 cm (...06) } <b>Nur in Kombination mit passender Muldentiefe des gewählten Muldenrückens.</b> N° 8911.. <b>SR 461.-</b>
<input type="checkbox"/> Rückenkissen (Standardkissen oder Rückenformteil) wie konfiguriert, <b>ohne Bezug</b>	<input type="checkbox"/> Zusätzlicher Bezug für <b>Standard-Rückenkissen</b> N° 8501 <b>119.-</b>	<input type="checkbox"/> 1 zusätzlicher Bezug für <b>Rückenformteil</b> N° 891110 <b>SR 245.-</b>

Farbwahl Bezugsstoffe Trevira		
Wählen Sie eine Bezugsfarbe für die gewählten Bezüge: <input type="checkbox"/> schwarz (30) <input type="checkbox"/> grau (31) <input type="checkbox"/> nachtblau (32) <input type="checkbox"/> ultramarinblau (33) <input type="checkbox"/> petrol (34) <input type="checkbox"/> applegreen (35) <input type="checkbox"/> bordeauxrot (36) <input type="checkbox"/> rot (37) <input type="checkbox"/> pink (38)		
		
Hinweis: Farbansichten können je nach Bildschirmsicht/Ausdruck von der Realität abweichen und dienen nur zur ersten Orientierung.		
N° 80.. (Sitzkissen/Sitzformteil)	/ N° 85.. (Rückenkissen/Rückenformteil)	/ N° 6701.. (Rückenbespannung anpassbar)

## Beinstützenkonfiguration

Angabe:  
**Unterschenkellänge (USL)**

Angabe:  
**Stärke Sitzkissen**

Ergebnis: **Rollstuhlmaß** Distanz Oberkante Sitz zu Oberkante Fußauflage = Unterschenkellänge (USL) - Stärke Sitzkissen

Bitte markieren Sie das Ergebnis in der Tabelle bei gewünschter Beinstütze.

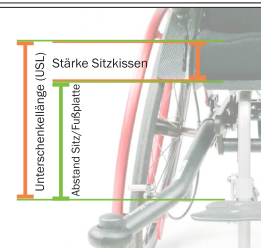

Alle Angaben in cm

### Unterschenkellänge:

Angabe des Abstands in cm zwischen Kniekehle bis Fußsohle bei Kniestellung 90° des Benutzers

### Stärke Sitzpolster:

Angabe der Stärke des geplanten Sitzpolsters / Sitzkissens

### Rollstuhlmaß:

Distanz Oberkante Sitz bis Oberkante Fußauflage in cm (ohne Berücksichtigung der Stärke Sitzpolster). Aus Ihren Angaben zur Unterschenkellänge und Stärke Sitzpolster errechnen wir die Distanz Oberkante Sitz bis Oberkante Fußauflage und montieren diese an der von Ihnen gewählten Beinstütze.

### Beispiel:

Ihre Angaben: USL = 28 cm, Stärke Sitzpolster = 5 cm  
Herstellermontage: SORG montiert die Fußauflage in diesem Beispiel auf eine Distanz zu Fußauflage von 23 cm.

## Beinstützen mit Fußplatte

Beinstütze Modell 1	Beinstütze Modell 2	Wadenpolster	Fußschalen
<input type="checkbox"/> <b>mit durchgehender Fußplatte</b> , Fußplatte nach hinten hochklappbar, winkel- und höheneinstellbar 	<input type="checkbox"/> <b>mit durchgehender Fußplatte</b> , stufenlos winkelverstellbar bis 180°, Fußplatte nach hinten hochklappbar, höheneinstellbar <b>Möglich ab Sitzbreite 22 cm Distanz Sitz - Fußplatte 16-34 cm (mit Wadenpolster 23-34 cm) möglich</b> 	<input type="checkbox"/> Durchgehend, flach, für die Beinstütze N° 401901/10 Breitenverstellbar, Dicke ca. 2cm mit Nylonbezug, schwarz <b>Möglich ab SB 22 cm</b> <b>Möglicher Abstand OK Sitz bis OK Fußplatte: 17 bzw. 23 cm.</b>	<b>Fußschalen</b> , Alu schwarz zur Montage auf Fußplatte <input type="checkbox"/> Größe 1 12,5 x 8 cm (...31) <input type="checkbox"/> Größe 2 14,5 x 10 cm (...32) <input type="checkbox"/> Größe 3 16,5 x 12 cm (...33) N° 4020.. <b>138.-/P</b> <input type="checkbox"/> Passende <b>Gurte</b> zu den gewählten Fußschalen (N° 4020..)
N° 401901 <b>515.-</b>	N° 401910 <b>584.-</b>	N° 401911 <b>584.-</b>	N° 402015 <b>162.-/P</b>
<input type="checkbox"/> <b>Verriegelung bei 90°</b> für oben gewählte Beinstütze N° 4009 <b>344.-</b>		N° 403008 <b>344.-</b>	N° 403106 <b>205.-/St</b>
			N° 401904 <b>98.-/St</b>

## Distanztabelle Auswahl Maximale Distanz Oberkante Sitz zu Oberkante Fußauflage (abhängig von der Sitzhöhe)

Prüfen Sie anhand Ihres oben ermittelten Rollstuhlmaßes Ihre Konfiguration. Markieren Sie in der unten stehenden Tabelle den gewünschten Einstellbereich. Das angegebene Maß ist die **MAXIMAL EINSTELLBARE DISTANZ** zwischen Oberkante Sitz und Oberkante Fußauflage (abhängig von der Sitzhöhe).  
**Korrektes Markieren der gewünschten Distanz (Distanz ermittelt unter Beinstützenkonfiguration, siehe oben). Notwendige Prüfschritte:**

1 Auswahl Rahmenform → 2 Auswahl Rahmenart → 3 Auswahl Radgröße → 4 Auswahl Sitztiefe

		Beinstütze: Maximal einstellbare Distanzen					
		Größe Lenkrad	4 Zoll	5 Zoll	4 Zoll	5 Zoll	
Rahmenform Stier	1 <b>Rahmenart</b>		Stier-Rahmenform mit <b>starker</b> Abduktion		Stier-Rahmenform mit <b>leichter</b> Abduktion		
			2 <b>Größe Antriebsrad</b> 3 <b>20 Zoll</b>				
		4 <b>Sitztiefe</b>	18 - 36 cm	<input type="checkbox"/> ≤ 36 cm		<input type="checkbox"/> ≤ 26,5 cm	<input type="checkbox"/> ≤ 24,5 cm
			18 - 36 cm	<input type="checkbox"/> ≤ 36 cm		<input type="checkbox"/> ≤ 28,5 cm	<input type="checkbox"/> ≤ 26,5 cm
Rahmenform Retro	1 <b>Rahmenart</b>		Retro-Rahmenform mit <b>starker</b> Abduktion		Retro-Rahmenform mit <b>leichter</b> Abduktion		
			2 <b>Größe Antriebsrad</b> 3 <b>20 Zoll</b>				
		4 <b>Sitztiefe</b>	18 - 36 cm	<input type="checkbox"/> ≤ 36 cm		<input type="checkbox"/> ≤ 26 cm	<input type="checkbox"/> ≤ 24 cm
			18 - 36 cm	<input type="checkbox"/> ≤ 36 cm		<input type="checkbox"/> ≤ 28 cm	<input type="checkbox"/> ≤ 26 cm
			24 Zoll				
		18 - 36 cm	<input type="checkbox"/> ≤ 36 cm		<input type="checkbox"/> ≤ 31 cm	<input type="checkbox"/> ≤ 29 cm	

Schiebegriffe			
Standard		Handschiebebügel (mit Kunststoff- oder Metallgelenk)	
gekröpft, ausziehbar um:		<input type="checkbox"/> um 20 cm ausziehbar, winkelverstellbar,	
<input type="checkbox"/> 25 cm (...06)		<b>Kunststoffgelenk</b>	
<input type="checkbox"/> 35 cm (...04)		bis Sitzbreite 30	
			
N° 65..		bei SB20/22 und RH25/30 nur eingeschränkte Höheneinstellung möglich	
368.-/P		N° 653301	
		<input type="checkbox"/> um 20 cm ausziehbar, winkelverstellbar,	
		<b>Metallgelenk</b>	
		ab Sitzbreite 32cm	
			
		bei SB20/22 und RH25/30 nur eingeschränkte Höheneinstellung möglich	
		N° 653302	
		591.-	
		591.-	

Seitenteil		Armpolster für Seitenteile		Hinweis: Die Armlehnen kanteln nicht mit der Sitzeneit	
Standard		Armpolster höhenverstellbar			
<input checked="" type="checkbox"/> Alu-Kunststoff-Kombination mit Radabdeckung		Höhenverstellbare Armlehnen,			
		<input type="checkbox"/> mit Armpolster 175x50 mm, PU (...11)			
		Empfohlen bis Sitztiefe 24 cm			
		<input type="checkbox"/> mit Armpolster 240x50 mm, PU (...12)			
		Möglich ab Sitztiefe 26 cm			
N° 5025		N° 4522..			
0.- /P		306.- /P			

Benutzerbremsen		Begleiterbremsen	
Seilzugbremse	Seilzugbremse verriegelbar	Trommelbremse <sup>1</sup>	Feststellbremse <sup>2</sup>
<input type="checkbox"/> Seilzugbremse, in die Aktiv-seitenteile integriert	<input type="checkbox"/> Seilzugbremse, gebremst und ungebremst durch Begleiter verriegelbar. In die Seitenteile integriert.	<input type="checkbox"/> Trommelbremse für <b>Standard-, Profilvergantung- oder Leichtgewichtsräder</b> (N° 21..30/31/82), inkl. Bremshebel für den Begleiter.	<input type="checkbox"/> Feststellbremse hinten an den Antriebsrädern. Zum Anhalten im Ruhezustand,
		<b>Werden zusätzlich „Seilzugbremsen für den Benutzer“ benötigt, bitte noch Artikel N° 3532 ankreuzen. Nicht mit 7° Radsturz. 9° Radsturz empfohlen.</b>	 <b>(KEINE FAHRBREMSE). Nicht mit Trommelbremse (N° 220036) kombinierbar</b>
N° 3532	N° 353603	N° 220036	N° 353602
0.-	544.- /P	452.-	452.-

<sup>1</sup> (Trommelbremse) Bei Anbau Trommelbremse in Kombination mit 11° Radsturz kann es bei Radgrößen 22" und 24" zu Einschränkungen beim Mitwachsen der Sitzbreite kommen.

<sup>2</sup> (Feststellbremse) Bei Anbau Feststellbremse in Kombination mit Seitenpelotten kann die Rückenwinkelverstellung bzw. Kantelung eingeschränkt sein.

Auswahl Sitzhöhe / Antriebsradgröße								Hier wählen Sie die Sitzhöhe und die Größe des Antriebsrades.	
Antriebsradgröße	Sitzhöhen (in cm)							Sitzhöhe gemessen OHNE KISSEN von Sitzplatte bis Boden bei waagrechttem Sitz.	
	37,5	38,5	39,5	40,5	41,5	42,5	43,5		
20" (Empfohlen für ST18 - 28)	<input type="checkbox"/>	<input type="checkbox"/>	<input type="checkbox"/>						<input type="checkbox"/> = Grundsitzhöhe <input type="checkbox"/> = Einstellbar aus Grundsitzhöhe (Nicht bei Sitztiefe 18 cm) <input type="checkbox"/> = Nicht möglich.
22" (Empfohlen für ST22 - 32)			<input type="checkbox"/>	<input type="checkbox"/>	<input type="checkbox"/>				
24" (Empfohlen für ST26 - 36)					<input type="checkbox"/>	<input type="checkbox"/>	<input type="checkbox"/>		
mögliche Lenkradgrößen	4" + 5"								
Erhöhung Sitzhöhe bei Sitztiefe 18 cm: <input type="checkbox"/> Erhöhungsset der Sitzhöhe um 15mm bei Sitztiefe 18cm Artikel-Nr.: N° 19280700 <b>102.- MP</b>								Alle Angaben ± 3%. Abhängig von Bereifung und Radsturz.	

Antriebsräder				Radsturz
Antriebsrad Standard	Antriebsrad mit Profilgreifring <i>Nur mit 22" und 24"</i>	Leichtgewichtsradsrad	Leichtgewichtsradsrad	Radsturz <sup>1</sup>
<input type="checkbox"/> Allroundrad, silber  <b>Mehrgewicht ca. 500g/Rad im Vergleich zu Leichtgewichtsrädern</b>	<input type="checkbox"/> Standardrad, silber, mit geschlossenem, gummiertem, schwarzem Profilgreifring. Einheit aus Felge mit Greifring, verringert eine Verletzungsgefahr der Finger.  <b>Mehrgewicht zu Leichtgewichtsrädern ca. 1400g pro Paar.</b> <b>Mehrgewicht zu Standardrädern ca. 900g pro Paar.</b> 	<input type="checkbox"/> mit Standard-Nabe, schwarz, sehr leicht, inkl. Aluminiumgreifring  <b>Gewichtersparnis bis zu 500g/Rad im Vergleich zu Standardrädern</b>	<input type="checkbox"/> mit Trommelbrems-Nabe, schwarz, inkl. Aluminiumgreifring  <b>Gewichtersparnis bis zu 1,1 kg/Rad im Vergleich zu TBR-Rädern</b>  <b>Nicht mit 7° Radsturz</b>	<input type="checkbox"/> 9° (Standard)  <b>0.-</b>  Montageset Radsturz 7°/11°, vormontiert auf <input type="checkbox"/> 7° <input type="checkbox"/> 11°
N° 21..30 <b>0.-</b>	N° 21..32 <b>134.- /P</b>	N° 21..77 <b>0.- /P</b>	N° 21..82 <b>0.-</b>	N° 201518 <b>112.-</b>

<sup>1</sup> (Trommelbremse) Bei Anbau Trommelbremse in Kombination mit 11° Radsturz kann es bei Radgrößen 22" und 24" zu Einschränkungen beim Mitwachsen der Sitzbreite kommen.

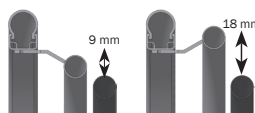
Antriebsräder mit Doppelgreifring (Einhandantrieb)				
Radnabe	Gegenseite	Abstand Greifringe	Silikonmantel für Doppelgreifringe	PVC-Beschichtung für Doppelgreifringe
mit Standardnabe und Doppelgreifring, 7° und 9° Radsturz Montage <input type="checkbox"/> links <input type="checkbox"/> rechts  N° 2614 <b>1'528.-</b>	<input type="checkbox"/> Greifring für die Gegenseite	<b>Abstand der Doppelgreifringe</b> <input type="checkbox"/> Standard 18mm (...11) <input type="checkbox"/> Eng 9mm (...12) Abstand eng: Nicht in Kombination mit Greifringüberzügen oder beschichteten Greifringen 	Abnehmbarer Mantel aus schwarzem Silikon <input type="checkbox"/> für Innenring <input type="checkbox"/> für Außenring <input type="checkbox"/> für Gegenseite  Nicht möglich mit Greifringabstand eng 9mm N° 2612	<input type="checkbox"/> Beschichtung Doppelgreifringe, beide Greifringe (innen und außen), PVC beschichtet, schwarz  N° 262402 <b>494.-</b>  <input type="checkbox"/> Greifring für die Gegenseite des Doppelgreifrings, PVC beschichtet, schwarz  N° 262401 <b>272.-</b>
mit Trommelbremsnabe und Doppelgreifring, nur bei 9° Radsturz Montage <input type="checkbox"/> links <input type="checkbox"/> rechts  N° 2615 <b>1'667.-</b>	N° 261435 <b>213.-</b>	N° 26.. <b>0.-</b>	N° 3205 <b>109.- /St</b>	

Bereifung 20"-24"		
Standard luftbereit	Standard pannensicher	Performance
Luftbereit: <input type="checkbox"/> Schwalbe Right Run 1"   Beispielfoto	Pannensicher: <input type="checkbox"/> Standardbereifung 1"   Beispielfoto	Luftbereit, jedoch mit pannensicherer Einlage <input type="checkbox"/> Schwalbe Marathon Plus 1"  <b>Nur für 22" und 24" möglich</b>   Beispielfoto
N° 20..13 <b>0.-</b>	N° 23..11 <b>0.-</b>	N° 20..12 <b>106.- / Paar</b>







Standard-Greifringe Bitte gewünschte Montageart UND Material angeben					
Montage und Material Standard-Greifringe	Standard / eng	Standard / weit	Hoch / eng	Hoch / weit	Montage „sehr nah an Felge“
<p><b>Montageart:</b></p> <input type="checkbox"/> Standard / eng <input type="checkbox"/> Standard / weit <input type="checkbox"/> Hoch / eng <input type="checkbox"/> Hoch / weit } Nicht möglich bei Leichtgewichtsrädern mit Trommelbremsen.					<input type="checkbox"/> Greifringe sehr nah an die Felge montiert, verringert die Verletzungsgefahr für die Finger  <b>Nur für Standardräder und nur in Aluminium möglich</b>
<p><b>Material:</b></p> <input type="checkbox"/> Edelstahl (..01) <input type="checkbox"/> Alu, silber eloxiert (..75)	20" bei Edelstahl nur „Anbau hoch“ möglich				
N° 30..	0.-				N° 3015 <b>SR 199.-</b>

Weitere Greifringe				Greifringzubehör
Greifring ergonomisch	Design Greifringe	PVC	Maxgrepp-Greifringe	Silikonmantel
<input type="checkbox"/> Greifring mit ergonomischem Greifringprofil, schwarz eloxiert mit integriertem Griffgummi  <b>Nur für 24" möglich</b>	<input type="checkbox"/> Aluminium-Greifringe farbig beschichtet  Farbnummer: _____  <b>Die Farbnummern finden Sie bei den Rahmenfarben auf Seite 1.</b>  <b>Ohne Angabe einer Farbnummer wird in gewählter Rahmenfarbe beschichtet.</b>  <b>Eloxalfarben nur im Design-Paket möglich.</b>	<input type="checkbox"/> Greifring mit schwarzem PVC beschichtet, (Tetra Grip)  <b>Nicht für Räder mit Profilvergreifring</b>	<input type="checkbox"/> <b>Maxgrepp ORIGINAL</b> Greifringe mit weichem Moosgummibelag. Geeignet für Tetraplegiker und Rollstuhlfahrer mit geschwächter Handfunktion.  N° 341501.. <b>640.- / P</b>  <input type="checkbox"/> <b>Maxgrepp ERGO-PARA</b> Greifringe zum Antreiben mit dem Handballen (weich)  <b>Nur für Standard- und Leichtgewichtsräder</b>	Abnehmbarer Mantel aus schwarzem Silikon (weich) <input type="checkbox"/> für Standardrad (20-24) <input type="checkbox"/> für Leichtgewichtsräder (..05)  <b>Nicht für Doppelgreifring 20"</b>
N° 342424 <b>584.- / P</b>	N° 303000 <b>NP 104.- / P</b>	N° 33.. <b>512.- / P</b>	N° 34.. <b>682.- / P</b>	N° 32.. <b>218.- / P</b>

Speichenschutz	Design Dekors (Nettopreise sind nicht rabattierfähig)	
Transparent	Bitte tragen Sie das gewünschte Modell des entsprechenden Herstellers ein:	
<input type="checkbox"/> farblos (..00)	<input type="checkbox"/> <a href="http://www.speichen-schutz.de">www.speichen-schutz.de</a>  Modell: _____	<input type="checkbox"/> <a href="http://www.wheelchairgadgets.com">www.wheelchairgadgets.com</a>  Modell: _____
N° 25.. <b>240.- / P</b>	N° 25..26 <b>NP 234.-</b>	N° 25..27 <b>NP 234.-</b>

Lenkräder			
Standard PU	Design PU	Standard Vollgummi	Design Vollgummi
Polyurethan, schwarz:  <input type="checkbox"/> 5" N° 281515 Breite 26 mm <input type="checkbox"/> 5" N° 281505 Breite 37 mm  Beispiel:	Polyurethan, transparent, mit LED-Leuchtdioden: <input type="checkbox"/> 4" N° 282004 Breite 25 mm <input type="checkbox"/> 5" N° 282005 Breite 25 mm  <b>Bei 18"-Antriebsrädern sind nur 4"-Lenkräder möglich</b>  Beispiel:	Vollgummi, grau:  <input type="checkbox"/> 4" N° 281004 Breite 32 mm <input type="checkbox"/> 5" N° 281005 Breite 40 mm  <b>Bei 18"-Antriebsrädern sind nur 4"-Lenkräder möglich</b>  Beispiel:	Vollgummi, schwarz, mit Alufelge  <input type="checkbox"/> 4" N° 283904 Breite 35 mm <input type="checkbox"/> 5" N° 283905 Breite 35 mm  <b>Bei 18"-Antriebsrädern sind nur 4"-Lenkräder möglich</b>  Beispiel:
0.-	0.-	0.-	0.-

Lenkradgabeln		Lenkradzubehör	
Standard Aluminium	Design Aluminium	Spurfixierung (nur bei Rahmenform Stier)	Verriegelung (nur bei Rahmenform Stier)
<input type="checkbox"/> Alu-Gabel, schwarz eloxiert  	<input type="checkbox"/> Aluminium-Gabel farbig beschichtet  Farbnummer: _____  <b>Die Farbnummern finden Sie bei den Rahmenfarben auf Seite 1. Ohne Angabe einer Farbnummer wird in gewählter Rahmenfarbe beschichtet. Eloxalfarben nur im Design-Paket möglich.</b>	<input type="checkbox"/> Spurfixierung für Geradeausfahrt  <b>Nicht bei Rahmenform Retro</b>  <b>Nicht in Kombination mit Stoßschutz N° 9102</b>	<input type="checkbox"/> Verriegelung der Lenkradspur auf Geradeausfahrt  <b>Nicht bei Rahmenform Retro</b>  <b>Nicht in Kombination mit Stoßschutz N° 9102</b>
N° 2826 <b>0.-</b>	N° 2829 <b>NP 92.- / P</b>	N° 2851 <b>238.- / P</b>	N° 2850 <b>292.- / P</b>

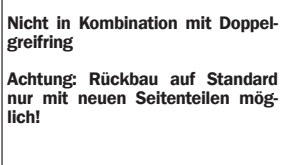
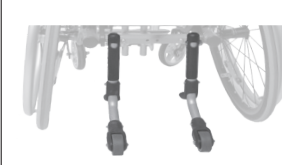
Zubehör			
Lenk- und Schiebehilfe	Spritzschutz	Stoßschutz	Sonnenschutz
<input type="checkbox"/> für den Außenbereich, erleichtert wesentlich das passive oder aktive Fahren auf unebenem Untergrund, inkl. Aufbockhilfe 	<input type="checkbox"/> für die Lenk- und Schiebehilfe, aus schwarzem Kunststoff 	<input type="checkbox"/> Stoßschutz aus Kautschuk zum Schutz für Möbel, Türen etc.  Bei Rahmenform „Stier“ nicht kompatibel mit Rückhalteösen.	<input type="checkbox"/> variabel ver- und einstellbares Sonnenschutzdach, in schwarz <b>Nutzbare Höhe (ab Oberkante Sitzplatte/Sitzbespannung bis Scheitel) = gewählte Rückenhöhe + 40 cm</b> Beispiel: RH 30 + 45 cm = 75 cm N° 910301 <b>NP 325.-</b> <input type="checkbox"/> Verlängerungsset Erhöhung der nutzbaren Höhe des Sonnenschutzdachs um 14 cm. 
N° 599516 <b>SR 671.-</b>	N° 59951212 <b>SR 119.-</b>	N° 9102 <b>112.- / P</b>	N° 910305 <b>NP 76.- / Set</b>
Ankippbügel	Mitwachs-Set	Radstandsverlängerung	Sicherheitsrad
<input type="checkbox"/> zum leichteren Ankippen des Rollstuhls. Montage mittig 	<input type="checkbox"/> Set zum Ändern der Sitzbreite (+2 cm) und der Sitztiefe (+3 cm) 	<input type="checkbox"/> um 4 cm nach hinten, mit Anpassung von Seitenteilen und Bremse <b>Nicht in Kombination mit Doppelgreifring</b> <b>Achtung: Rückbau auf Standard nur mit neuen Seitenteilen möglich!</b> 	<input checked="" type="checkbox"/> beidseitig, in der Höhe einstellbar, wegschwenkbar 
N° 7408 <b>103.-</b>	N° 597799 <b>278.-</b>	N° 760177 <b>382.- / P</b>	N° 7214 <b>0.-</b>

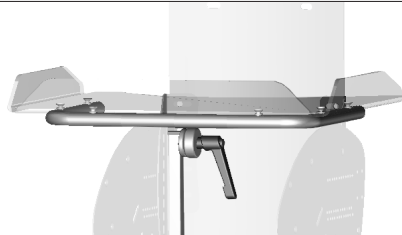
Therapeutische			Montage mittig unter der Sitzplatte, steckbar, einstellbar in Höhe und Distanz
Artikelbezeichnung	Artikel-N°	Preis	
<input type="checkbox"/> Therapeutisch aus Polycarbonat, transparent, <b>Gr. 0</b> (Breite: 39 cm) <b>Empfohlen für SB 18-24</b>	N° 920910	<b>487.-</b>	
<input type="checkbox"/> Therapeutisch aus Polycarbonat, transparent, <b>Gr. 1</b> (Breite: 46 cm) <b>Empfohlen für SB 26-32</b>	N° 920911	<b>487.-</b>	
<input type="checkbox"/> Therapeutisch aus Polycarbonat, transparent, <b>Gr. 2</b> (Breite: 59 cm) <b>Empfohlen für SB 34-36</b>	N° 920912	<b>487.-</b>	
<b>Einschränkungen bei Kombination von Therapeutisch und Abduktionskeil:</b> Höhenverstellung Therapeutisch ist eingeschränkt <u>und</u> Therapeutisch ist nur in Kombination mit Abduktionskeilhalter nutzbar.			

**Leichtgewichtkopfstützen** Maßangaben in mm (alle Maße ± 10mm)

Leichte Kopfstütze, verstellbar mit zwei Konusgelenken, inkl. Anbindung und abnehmbarem Bezug. (gleiche Bezugsfarbe wie Rückenkissen).

**Gewichtersparnis ca. 700-1000g zu konventionellen Systemen.**

Polstermaße:

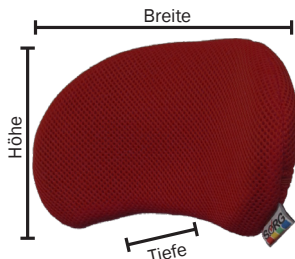

	Gr.1	Gr.2
Höhe	110	130
Breite	200	260
Tiefe	30	40

Nicht als Kopfstütze für den Transport im Kraftfahrzeug zugelassen!



Artikelbezeichnung	Artikel-N°	Preis
<input type="checkbox"/> Leichtgewichtkopfstütze Größe 1 (Polstergröße 110x200mm)	N° 68600920	<b>452.-</b>
<input type="checkbox"/> Leichtgewichtkopfstütze Größe 2 (Polstergröße 130x260mm)	N° 68600921	<b>452.-</b>

**Standardkopfstützen** Maßangaben in mm (alle Maße ± 10mm)

Artikelbezeichnung	Artikel-N°	Preis
<input type="checkbox"/> Standardkopfstütze Modell 1 (muschelförmig klein) inkl. Anbindung an Stabilisierungsstange	N° 686021	<b>438.-</b>
<input type="checkbox"/> Standardkopfstütze Modell 3 (bogenförmig klein) inkl. Anbindung an Stabilisierungsstange	N° 686023	<b>438.-</b>
<input type="checkbox"/> Standardkopfstütze Modell 4 (bogenförmig groß) inkl. Anbindung an Stabilisierungsstange	N° 686024	<b>438.-</b>
<input type="checkbox"/> Kopfstützenbezug, wasch- und wechselbar aus Trevirastoff <b>Bitte geben Sie eine Farbe und die zweistellige Farbnummer an (siehe Seite 2 bei Farbwahl Bezugsstoffe Trevira). Ohne Farbangabe wird die Farbe der Sitz-/Rückenkissen verwendet.</b> Beispiele: Farbe und Farbnummer:	N° 686050	<b>133.-</b>
<input type="checkbox"/> Stangenhalter an Profirohrstabilisierungsstange für Anbindung Kopfstütze Z.B. zur Montage von Kopfstützen anderer Hersteller <b>Nur auswählen bei Nicht-SORG-Kopfstütze</b>	N° 68600890	<b>55.-</b>





<b>1 Modell 1</b>  	<b>2 Modell 3</b>  	<b>3 Modell 4</b>  
---------------------------	---------------------------	---------------------------

**Seitenpelotten** Ab RH 30: Anbau ohne Einschränkungen möglich. Bei RH 25: Verlust von 5° Kantelungsweg in Kombination mit Kantelungsblocker (N° 192810).

Artikelbezeichnung	Artikel-N°	Preis
<b>Pelottenpolster für Pelottenhalterung Gr. 1</b>		
<input type="checkbox"/> Pelottenpolster <b>10 x 7 cm</b> (inkl. Bezug)		N° 68590104 N° 68590105 N° 68590106 <b>SR 164.- /P</b>
<input type="checkbox"/> Pelottenpolster <b>10 x 9 cm</b> (inkl. Bezug)		
<input type="checkbox"/> Pelottenpolster <b>12 x 9 cm</b> (inkl. Bezug)		
<b>Pelottenpolster für Pelottenhalterung Gr. 2</b>		
<input type="checkbox"/> Pelottenpolster <b>12 x 9 cm</b> (inkl. Bezug)		N° 68590206 N° 68590204 N° 68590205 <b>SR 164.- /P</b>
<input type="checkbox"/> Pelottenpolster <b>15 x 10 cm</b> (inkl. Bezug)		
<input type="checkbox"/> Pelottenpolster <b>18 x 13 cm</b> (inkl. Bezug)		
<b>Pelottenhalterung, abklappbar</b>		
<input type="checkbox"/> Halterung für abklappbare Seitenpelotten, inkl. Anbindung und Schutzmantelung <b>Ohne Pelottenpolster</b> <b>Längendifferenz der Halterung Gr. 1 zu Gr. 2 beträgt ca. 4,5 cm</b>		N° 68590200 <b>SR 588.- /P</b>
<input type="checkbox"/> Verlängerungsgelenk für abklappbare Pelottenhalterung <b>Verlängerung für:</b> Halterung Gr. 1 (3,8cm) bzw. Halterung Gr. 2 (5,5cm)		N° 68590115 <b>SR 174.- /P</b>

Positionierungsgurte		
Artikelbezeichnung	Artikel-N°	Preis
<input type="checkbox"/> 2-Punkt Beckengurt mit KUNSTSTOFFverschluss inkl. Befestigungsmaterial zur Selbstbefestigung	1 N° 780590	195.-
<input type="checkbox"/> 2-Punkt Beckengurt mit METALLverschluss inkl. Befestigungsmaterial zur Selbstbefestigung	2 N° 780591	216.-
<input type="checkbox"/> 4-Punkt Beckengurt mit KUNSTSTOFFverschluss inkl. Befestigungsmaterial zur Selbstbefestigung	3 N° 780592	251.-
<input type="checkbox"/> 4-Punkt Beckengurt mit METALLverschluss inkl. Befestigungsmaterial zur Selbstbefestigung	4 N° 780593	272.-
<input type="checkbox"/> Gurtschlosssicherung-Kappe für Beckengurt mit Metallschloss (siehe N° 780591 oder N° 780593) <b>Erschwert das selbstständige Öffnen durch den Patienten</b>	5 N° 78050210	28.-
<input type="checkbox"/> Brustschultergurt ohne Reißverschluss inkl. Befestigungsmaterial zur Selbstmontage	6 N° 781010	277.-

					
--	---	---	--	---	---

Gurthalter oben		Gurtadapter	
bei SORG-Kopfstütze	bei NICHT-SORG-Kopfstütze	für Sitzplatte	
<input type="checkbox"/> bei Konfiguration mit <b>SORG-Kopfstütze</b> (s. Seite 8) zur Befestigung von Positionierungsgurten incl. Anbindung an Vierkantröhr.  <b>Kopfstütze mit Vierkantröhr notwendig zur Montage des Gurthalters.</b>	<input type="checkbox"/> bei Konfiguration mit <b>NICHT-SORG-Kopfstütze</b> zur Befestigung von Positionierungsgurten incl. Stangenhalter (für 15x15mm-Aufnahmen) zur Anbindung an Stabilisierungsstange.  <b>Gurthalter wird der Rollstuhllieferung lose beigelegt.</b>	<input type="checkbox"/> Gurtadapter für Sitzplatte zum Befestigen von Positionierungsgurten   <b>Montagebeispiel</b> Abbildung ähnlich	
N° 780130	N° 780140	N° 782000	
133.-	187.-	96.-	

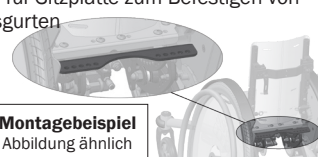
Abduktionskeile					Artikel-N°	Preis
<input type="checkbox"/> Abduktionskeil, inkl. Halter und Polster, <b>Gr. S</b>	Größe	Länge (L) (mm)	Breite (B) (mm)	Höhe (H) (mm)	N° 1952	291.-
<input type="checkbox"/> Abduktionskeil, inkl. Halter und Polster, <b>Gr. M</b>	S	94	65	90	N° 1953	291.-
<input type="checkbox"/> Abduktionskeil, inkl. Halter und Polster, <b>Gr. L</b>	M	110	82	95	N° 1954	291.-
	L	125	90	100	N° 1951	230.-
Maßangaben ± 5%						
<input type="checkbox"/> Halter für Abduktionskeil (ohne Polster) kpl.						

Fußfixierung				Artikel-N°	Preis
<input type="checkbox"/> mit Klett-/Flauschverschluss und Umlenkrolle, <b>Gr. 1</b>	Größe	Umfang U		N° 781201	277.-
<input type="checkbox"/> mit Klett-/Flauschverschluss und Umlenkrolle, <b>Gr. 2</b>	1	15-20 cm		N° 781202	277.-
	2	19-23 cm			

Rückhaltesystem / Kraftknoten für Transport im KFZ				CRASH GETESTET ISO 7176-19
Kraftknotensystem	Rückhalteösen	Beckengurt		
<input type="checkbox"/> <b>Komplettsatz für Transport im KFZ</b> (bestehend aus 4 Rückhalteösen, Schlosszungen und Beckengurt)	<input type="checkbox"/> <b>4 Rückhalteösen für Transport im KFZ</b> (ohne Beckengurt und Schlosszungen)  <i>Geeignet zum Schlaufen der Retraktorgurte oder Hakensysteme.</i>	<input type="checkbox"/> <b>Beckengurt für Anbau an Rückhalteösen</b>		
N° 585077	N° 58507710	N° 585060		
SR 657.-	SR 532.-	SR 126.-		

**Zusatzsysteme**

Für alle Zusatz-Antriebe empfehlen wir **Lenkräder** ab Größe 5". Bitte informieren Sie sich über die möglichen **Anbauspezifikationen** der jeweiligen Hersteller, z.B.:

**AAT Systeme**  
([www.aat-online.de](http://www.aat-online.de)),  
**Alber Systeme**  
([www.alber.de](http://www.alber.de))

Notizen: